

Lea atentamente estas instrucciones antes de utilizar el producto y consérvelas para un uso posterior.

¡Les damos nuestras más sinceras gracias por comprar la aspiradora inteligente Lefant! Esperamos que disfrute de su uso.

Si encuentra algún problema durante su utilización, comuníquese con nuestro centro de servicio posventa en **support.eu@lefant.com**. Para más información, visite el sitio web oficial de Lefant **www.lefant.com**, donde podrá contactar con nuestros profesionales para asistirle. Debido a la necesidad de una mejora continua del producto, la información de este manual se basa en el producto final adquirido. Nuestra empresa se reserva el derecho de realizar actualizaciones al producto.

INSTRUCCIONES IMPORTANTES DE SEGURIDAD

LEA ATENTAMENTE TODAS LAS INSTRUCCIONES ANTES DE USAR EL ROBOT

Al usar aparatos eléctricos, observe siempre las precauciones básicas de seguridad, incluidas las que se indican a continuación:

1. Este producto puede ser utilizado por niños mayores de 8 años y personas con capacidades físicas, sensoriales o mentales reducidas, o cualquier persona sin experiencia ni conocimiento sobre este tipo de aparatos, siempre que se les supervise o se les haya instruido sobre su uso seguro y comprendan los peligros potenciales. Este producto no es un juguete. Los niños no deben limpiar ni realizar mantenimiento del Robot sin supervisión adulta.
2. Despeje el área que desea limpiar. Retire del suelo los cables de suministro y los pequeños objetos que se puedan enredar en el aspirador. Pliegue los flecos bajo las alfombras y levante las cortinas o manteles que pudieran estar a nivel del suelo.
3. Si en el área de limpieza existe un desnivel debido a la presencia de un escalón o escaleras, le recomendamos que controle el Robot para cerciorarse de que sea capaz de detectar el escalón sin caerse. Para evitar la caída del Robot, puede ser necesario colocar una barrera física en el borde. Asegúrese de que la barrera física no suponga un riesgo de tropiezo.
4. Use el Robot únicamente como se describe en este manual. Emplee solo accesorios recomendados o vendidos por el fabricante.
5. Cerciórese de que su suministro eléctrico coincide con el voltaje de tensión que imagen en la estación de carga.
6. Este Robot está diseñado para uso EXCLUSIVO en ESPACIOS INTERIORES. No lo utilice al aire libre ni en espacios comerciales o industriales.
7. Use únicamente la batería recargable y la estación de carga originales del fabricante incluidas.Robot. Este Robot no permite el uso de baterías no recargables.
8. No utilice el Robot sin el recipiente para polvo ni los filtros instalados en la posición correcta.
9. No ponga en marcha el Robot en un lugar donde haya velas encendidas

u objetos frágiles.

10. No use el Robot en entornos extremadamente fríos o calurosos (temperatura inferior a $-5\text{ }^{\circ}\text{C}$ [$23\text{ }^{\circ}\text{F}$] o superior a $40\text{ }^{\circ}\text{C}$ [$104\text{ }^{\circ}\text{F}$]).
11. Mantenga el pelo, la ropa suelta, los dedos y las partes del cuerpo alejados de las aberturas y de las partes móviles del Robot.
12. No ponga en marcha el Robot en una habitación donde se encuentren durmiendo bebés o niños.
13. No use el Robot sobre superficies mojadas ni con agua estancada.
14. Evite que el Robot aspire objetos de gran tamaño, como piedras, trozos grandes de papel o cualquier otro objeto que pueda causar obstrucciones.
15. No use el Robot para recoger materiales inflamables ni combustibles, como gasolina o tóner de impresoras o fotocopiadoras. No lo utilice en lugares donde puedan existir esta clase de materiales.
16. No use el Robot para recoger objetos que estén ardiendo o que emitan humo, como por ejemplo, cigarrillos, cerillas, cenizas calientes o cualquier otro objeto que pueda provocar un incendio.
17. No introduzca objetos en la abertura de la entrada de polvo. No use el Robot si la entrada de polvo está obstruida. Mantenga la abertura libre de polvo, pelusa, pelo o cualquier partícula que pueda reducir el flujo de aire.
18. Tenga cuidado de no dañar el cable de alimentación. No emplee el cable de alimentación para tirar o transportar el Robot ni la estación de carga. Tampoco debe usarse a modo de asa. No cierre la puerta si el cable de alimentación queda atrapado ni coloque el cable sobre bordes afilados o esquinas. Evite que el Robot pase por encima del cable de alimentación. Mantenga el cable de alimentación alejado de superficies calientes.
19. Si el cable de alimentación eléctrico está dañado, deberá ser reempl

zado por el fabricante o por un técnico de servicio para evitar posibles riesgos.

20. No use el Robot si el cable de alimentación o el enchufe están dañados.

No use el Robot ni la estación de carga si no funcionan correctamente, si han sufrido una caída, si están dañados, si se han dejado olvidados en el exterior o si han entrado en contacto con agua. En ese caso, la reparación deberá ser realizada por el fabricante o por un técnico de servicio para evitar posibles riesgos.

21. Apáguelo el Robot antes de limpiarlo y hacer su mantenimiento.

22. Desconecte el enchufe de la toma de corriente antes de llevar a cabo la limpieza y el mantenimiento de la estación de carga.

23. Antes de extraer la batería del Robot para desecharla, retire el Robot de la estación de carga y apague el interruptor principal.

24. Antes de desechar el producto, extraiga la batería y deséchela de acuerdo con las leyes y normativas locales.

25. Tire las baterías usadas de acuerdo con las leyes y normativas locales.

26. No arroje el Robot al fuego, aunque presente daños graves, las baterías pueden explotar.

27. Si no va a usar la estación de carga durante un tiempo prolongado, desenchúfela.

28. El Robot se debe usar respetando lo establecido en este manual de usuario. Lefant RobotICS no asume ninguna responsabilidad por los daños o lesiones que podría provocar un uso inadecuado.

29. El Robot contiene baterías que solo puede sustituir personal cualificado. Para sustituir la batería del Robot, póngase en contacto con Atención al cliente. Si no se va a utilizar el Robot durante un periodo prolongado de tiempo, apáguelo para guardarlo y desenchufe la estación de carga.







30. Si no se va a utilizar el Robot durante un periodo prolongado de tiempo, apáguelo para guardarlo y desenchufe la estación de carga.

AVISO : Para cargar la batería, utilice únicamente la unidad de alimentación desmontable proporcionada con el Robot.

CONSERVE ESTAS INSTRUCCIONES

De acuerdo con los requisitos de exposición a la radiofrecuencia, se debe mantener una distancia de al menos 20 cm entre el Robot y el usuario mientras el Robot esté en marcha.

Para garantizar el cumplimiento de la normativa, no se recomienda situarse a una distancia inferior. La antena empleada para este transmisor no debe colocarse ni utilizarse en conjunto con ninguna otra antena o transmisor.

	Transformador de aislamiento deseguridad a prueba de cortocircuitos
	fuelle de alimentación conmutada
	solo para uso en espacios interiores
	Corriente continua
	Corriente alterna
	unidad de alimentación desmontable

Eliminación correcta de este producto

Esta marca indica que este producto no se debe desechar con otros residuos domésticos en la UE. Para evitar posibles daños al medio ambiente o la salud derivados del vertido no regulado de residuos, recicle el producto de manera responsable para fomentar la reutilización sostenible de los recursos materiales. Para desechar el producto usado, siga los procedimientos de recogida y reciclado adecuados o consulte con el proveedor a quien compró el producto. Este podrá encargarse de reciclar el producto de forma segura.



Contenido

- 1. Introducción del producto** 79
 - 1.1 Lista de piezas
 - 1.2 Nombre de las piezas

- 2. Preparación** 82
 - 2.1 Ensamblar y cargar
 - 2.2 Preparación del entorno

- 3. Uso del producto** 84
 - 3.1 Cómo usar los botones
 - 3.2 Descarga y configuración de la aplicación
 - 3.3 Mantenimiento

- 4. Indicadores anómalos** 88
 - 4.1 Listado de indicadores
 - 4.2 Resolución de problemas

- 5. Parámetros técnicos** 90

1. Introducción del producto / 1.1 Lista de piezas

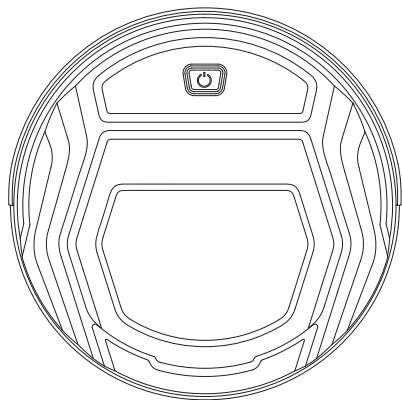

Robot aspirador

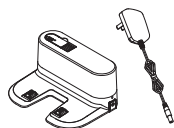

Estación de conexión &
Adaptador de CA

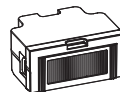

Caja de polvo

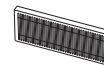

Filtro HEPA



Cepillo lateral



Herramienta para limpieza



Manual de usuario

Nota: Las imágenes e ilustraciones que se muestran solo sirven como referencia y pueden ser diferentes del aspecto real del producto. El diseño y las especificaciones de producto están sujetos a cambios sin previo aviso.

1. Introducción del producto / 1.2 Nombre de las piezas

Vista frontal

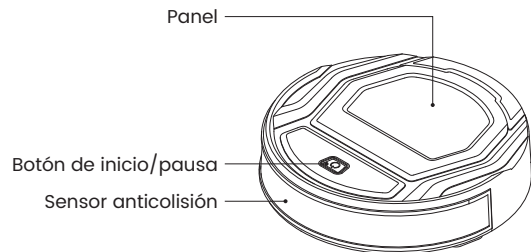

Vista inferior

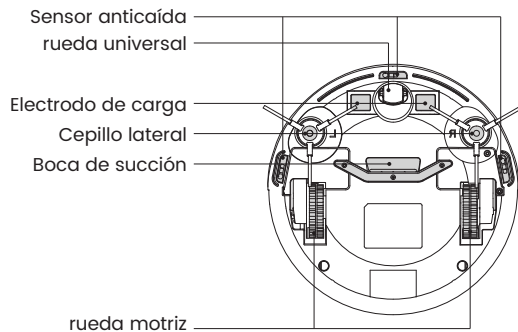

Vista interna

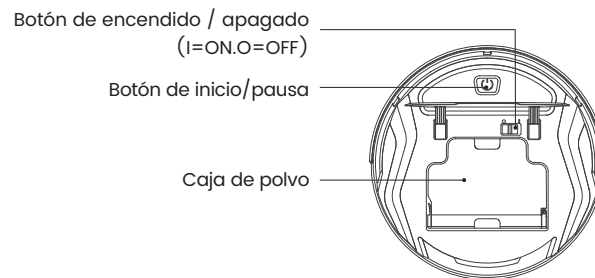

Estación de conexión

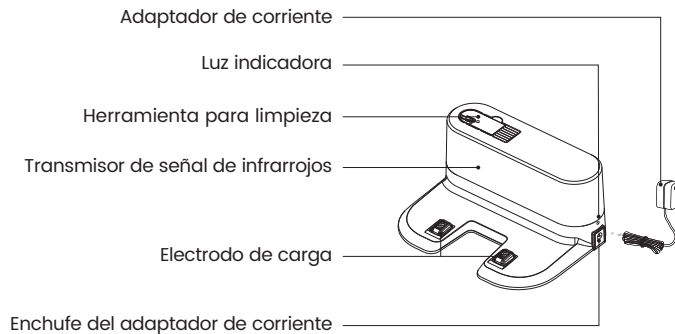

1. Introducción del producto / 1.2 Nombre de las piezas

Caja de polvo

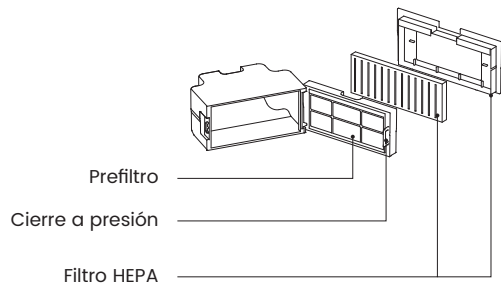

2. Preparación / 2.1 Montaje y carga

- 1 Retire la película protectora del robot y de la estación de conexión

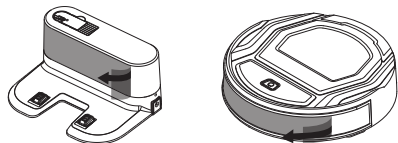

- 2 Instale los cepillos laterales

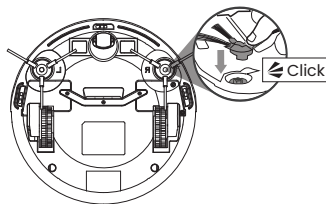

- 3 Estación de conexión

*Coloque la estación de conexión en un lugar abierto.
*Conecte la fuente de alimentación y arregle el cable de alimentación para evitar que se enrede.

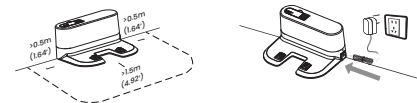

- 4 Encienda el aparato

'I' significa ENCENDIDO,
'O' significa APAGADO.

ⓘ Recordatorio: el producto no se puede cargar cuando está apagado.

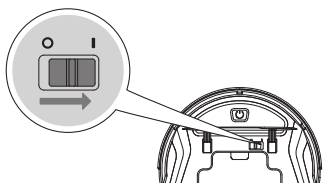

- 5 Charging

Coloque el robot en la estación de conexión y asegúrese alinear los electrodos de carga.

Ⓜ que parpadea significa "cargando".
Ⓜ apagado significa "completamente cargado".

Una carga completa tarda 5 horas.

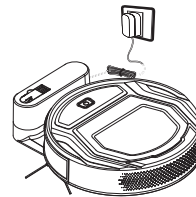

2. Preparación / 2.2 Preparación del entorno

Arregle la habitación

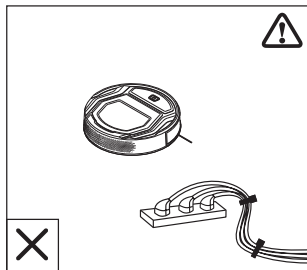

Organice los objetos en el suelo, como cables, pantuflas y otros artículos para evitar afectar el funcionamiento del robot.

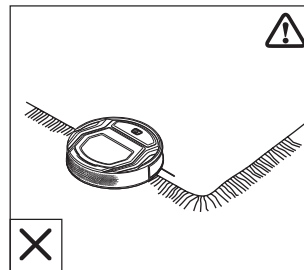

Si la alfombra de su casa tiene bordes con flecos, coloque los bordes debajo de la alfombra antes de empezar.

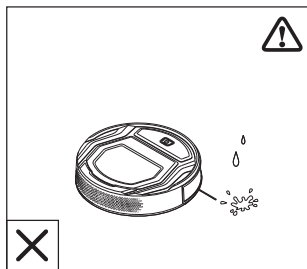

No permita que el robot opere en pisos húmedos.

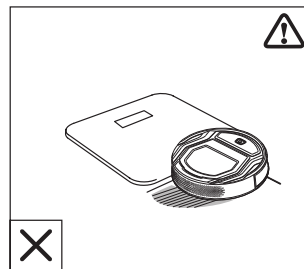

El robot puede subir a la parte superior de objetos con una altura de menos de 12 mm. Si no desea que el robot se suba a ellos, quítelos.

3. Uso del producto / 3.1 Cómo usar los botones

Pulsar una vez: **Inicio/pausa**

Pulsar dos veces: **Regreso y carga automática**

Mantener presionado durante 6 segundos:

Entrar en el modo de emparejamiento Wi-Fi

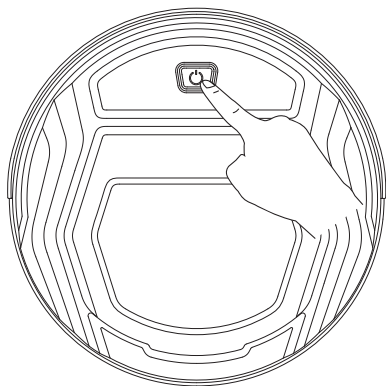

Significado del indicador

Estado del robot	Estado del Indicador
Limpieza	luz azul encendida
Pausa /en espera	luz azul encendida
Cargando	Flash de luz azul
Batería baja: regreso y carga automática	luz roja encendida
Limpieza completa - regreso y carga automática	luz azul encendida
Entrando el modo de emparejamiento Wi-Fi	luz azul parpadeando
Error	Luz roja encendida/parpadeando

3. Uso del producto / 3.2 Descarga y configuración de la aplicación

Descarga e instalación de la app 'Lefant'

Método I : escanear el siguiente código QR y luego descargar e instalar la aplicación como indicado.



Método II : buscar "Lefant" en la tienda de aplicaciones, descargar e instalar la aplicación.



Nota: el robot funciona solo con redes Wi-Fi de 2,4 GHz.



* Siga las instrucciones de la aplicación Lefant para registrarse, iniciar sesión y emparejar el robot.

* Asegúrese de que el teléfono móvil esté conectado a su red Wi-Fi antes de emparejar el robot aspirador.

3. Uso del producto / 3.3 Mantenimiento

* Cuando limpie y haga el mantenimiento del robot y sus accesorios, desenchufe el soporte de carga.

⚠ Advertencia

El filtro HEPA no debe tocar el agua.



- 1 Abra la placa frontal y saque la caja de polvo.

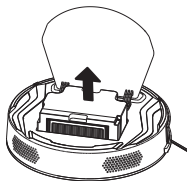

- 2 Abra el pestillo de la caja de polvo y tire la basura.

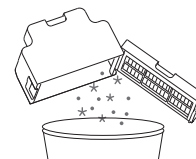

- 3 Retire el montaje del filtro.

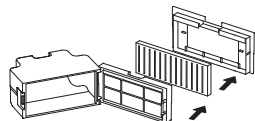

- 4 Limpie el prefiltro.

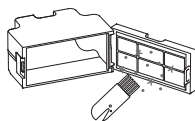

- 5 Limpie el filtro HEPA.



3. Uso del producto / 3.3 Mantenimiento

* Cuando limpie y haga el mantenimiento del robot y sus accesorios, desenchufe el soporte de carga.

1. Limpie el sensor anticaída para garantizar la sensibilidad.

2. Limpie la rueda universal para evitar que el cabello se enrede.

3. Limpie el electrodo de carga para asegurar una carga exitosa.

4. Limpie la boca de succión para evitar su obstrucción.

5. Limpie la rueda motriz y manténgala limpia.

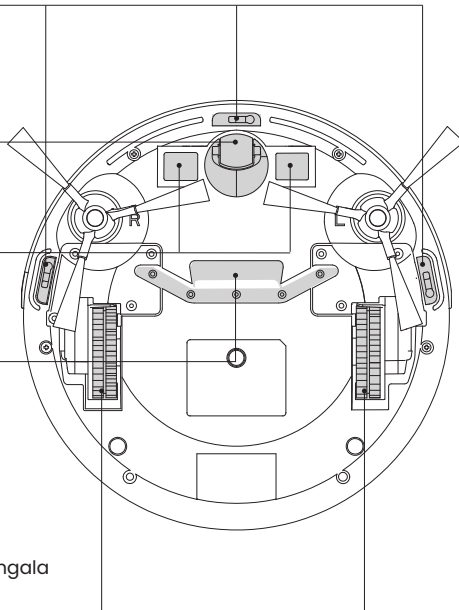

6. Limpie los sensores anticolidión para garantizar sensibilidad a los obstáculos.

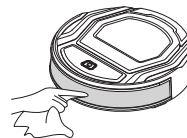

7. Limpie el cepillo lateral para evitar que el cabello se enrede.



8. Limpie el electrodo de carga de la estación de conexión para garantizar una carga exitosa.



4. Indicadores anómalos / 4.1 Listado de indicadores

Cuando el robot tiene problemas, la luz roja se encenderá o parpadeará y emitirá un pitido con diferentes duraciones y separaciones. La siguiente tabla resume las causas correspondientes:

No.	Causa de la falla	Tono prompt	Soluciones
La luz roja está encendida			
1	Anomalía en la rueda motriz	1 pitido por 3 veces	Revise las ruedas motrices para ver si están enredadas y límpielas.
2	Anomalía en el cepillo lateral	2 pitidos por 3 veces	Revise el cepillo lateral para ver si está enredado y límpielo.
3	Anomalía en el ventilador	3 pitidos por 3 veces	Compruebe los residuos en el depósito de polvo y el conducto de aire.
4	Caja de polvo no detectada	5 pitidos por 3 veces	Instale la caja de polvo en el aparato.

La luz roja parpadea			
1	Alarma de detección de tierra	2 pitidos por 3 veces	El aparato cuelga en el aire. Por favor, muévelo al suelo.
2	Alarma de eliminación Dilemma	3 pitidos por 3 veces	El aparato no logra salir de un lugar sin salida; por favor muévelo a un lugar abierto.
3	Batería baja	4 pitidos por 3 veces	Mueva el aparato a la estación de carga para cargarlo.
4	Anomalía en el adaptador	5 pitidos por 3 veces	Limpie el electrodo y asegúrese que el adaptador es el original.
5	Anomalía en la carga	6 pitidos por 3 veces	Compruebe si el aparato está encendido.

Si el método anterior no resuelve el problema, intente las siguientes operaciones: encienda el botón ON/OFF debajo del panel para reiniciar el robot.

4. Indicadores anómalos / 4.2 Resolución de problemas

Si ocurren los siguientes problemas en el proceso de aplicación del producto, los usuarios pueden resolverlos de forma independiente. mediante comparación y consulta.

S/N	Falla	Posibles Causas	Soluciones
1	Anomalía en la limpieza	Bloqueo de componentes de limpieza	Se recomienda reemplazar los consumibles regularmente, como filtros HEPA, prefiltro, cepillos laterales, etc.
		Polvo en sensores y otros componentes	Consulte el capítulo [Mantenimiento] del manual para limpiar el aparato.
2	No se puede conectar a la aplicación	No ingresó al modo de emparejamiento de Wi-Fi	Mantenga pulsado el botón Inicio/pausa durante 6 segundos para entrar en el modo de emparejamiento Wi-Fi. Consulte el capítulo del manual [Descarga y configuración de la aplicación] .
		No se utiliza la red de 2,4 G Hz	Consulte el capítulo del manual [Descarga y configuración de la aplicación] .
3	Difícil de regresar y cargar	Colocación incorrecta de la base de carga	Coloque el soporte de carga en un área abierta y plana.
		El soporte de carga está apagado o se ha desplazado manualmente	Compruebe si la base de carga está conectada a la fuente de alimentación. No mueva la posición de la base de carga cuando el robot esté funcionando.
		La casa es demasiado grande y el entorno es complejo	Consulte el capítulo [Preparación del entorno] del manual.
		El robot no limpió desde la estación de conexión	Deje que el robot limpie desde la estación de conexión.
4	No se puede cargar	La fuente de alimentación no está conectada o el enchufe está flojo	Compruebe si ambos extremos del adaptador de corriente están conectados y encendidos normalmente.
		Mal contacto entre el robot y el electrodo de carga de la estación de carga	Asegúrese de que el electrodo de carga del robot y la base de carga estén completamente conectados y limpie el electrodo de carga del robot y la estación de carga con regularidad.
		Deterioro de la batería causado por un uso no prolongado	Se recomienda utilizar este producto con frecuencia. Si la batería no se puede cargar debido a que no se usó durante mucho tiempo, comuníquese con un representante de servicio al cliente.

* Si no se puede eliminar la falla de acuerdo con la operación en la tabla, comuníquese con nuestro representante de servicio al cliente.

5. Parámetros técnicos

Modelo del Producto	M210 Series		
Corriente nominal de entrada	19V \equiv 0.6A, 11.4W		
Modelo de la estación de carga	L1		
Entrada	19V \equiv	Salida	0.6A
Modelo de adaptador de corriente	AD-0121900060EU		
Entrada nominal del adaptador de corriente	100-240V~ 50-60Hz 0.5A		
Salida del adaptador de corriente	DC 19V, 0.6A, CLASS II		
Encendido en modo apagado/en espera	Menos de 0,5W		
Energía de reserva en red	Menos de 2,00W		

Nota: Dado que el producto necesita una mejora continua, prevalecerá el producto real. Nuestra empresa se reserva el derecho de actualizar el producto.

Garantía

Esta garantía cubre la reparación o reemplazo de los defectos del producto a discreción de nuestra empresa por un período de 1 año. Además, si este certificado se modifica se volverá inválido. Se debe proporcionar el número de serie, así como todos los accesorios, para que la garantía pueda cubrirlo. Complete el siguiente formulario de manera precisa y completa.

Número de cuenta: _____

Número de serie: _____

Fecha de compra: _____

Importante:

Cuando devuelva este Robot, empaque el producto y las partes con cuidado para evitar daños durante el envío. Los daños en el envío no están cubiertos por la Garantía y serán responsabilidad exclusiva del Comprador. Los daños o pérdidas no cubiertos por esta Garantía o que ocurran fuera del Período de Garantía requerirán una tarifa para cubrir el costo de manejo y envío.

Todas estas tarifas y costos serán responsabilidad exclusiva del Comprador.

Exclusión

A menos que se acuerde por escrito, la garantía no se aplicará si los defectos se relacionan con:

- Partes consumibles como filtros o cepillos, etc., que están sujetas a un desgaste normal y requieren un mantenimiento y/o reemplazo regular para garantizar el correcto funcionamiento del producto.
- Defectos causados por manejo o uso brusco o inadecuado o daños causados por accidente, mal uso, negligencia, fuego, agua, iluminación u otros actos de la naturaleza, fuentes externas como clima, cortes eléctricos o subidas de tensión.
- Operación o mantenimiento incorrectos, uso que no esté de acuerdo con las instrucciones del producto o conexión a un suministro de voltaje inadecuado.
- Accidente, abuso, aplicación incorrecta o cualquier reparación, modificación o desmontaje no autorizado del producto.
- Cualquier falla en empaquetar adecuadamente el producto para su transporte.
- El uso indebido de partes que no siga con las instrucciones del producto.
- Uso de partes y accesorios distintos de los producidos o recomendados por nuestra empresa.
- La utilización comercial o en un entorno comercial, ya que el producto está diseñado únicamente para uso residencial .
- Daños por consecuencias del mal uso e incidentes no cubiertos.
- Cualquier producto comprado a distribuidores/revendedores no autorizados.
- Productos utilizados fuera del país de compra.
- Productos perdidos y/o robados.



Official website

🌐 Website: www.lefant.com

✉ Email: support.eu@lefant.com

📘 Facebook: [@LEFANTOFFICIAL](https://www.facebook.com/LEFANTOFFICIAL)

🐾 Community: [facebook.com/groups/Lefantofficialcommunity](https://www.facebook.com/groups/Lefantofficialcommunity)

Shenzhen lohas Technology Co., LTD.

Building 2, Fashion Brand Industrial Park, E'Bu Town,
Shenzhen-Shanwei Special Cooperation Zone, Shenzhen, Guangdong, China.

M210 Series-LH20220628-V01